

**2006**

---

**DK Betjenings vejledning**  
**GB Instruction manuel**  
**D Bedienungs anleitung**  
**F Manuel de l'utilisateur**  
**РУС Руководство пользователя**

**Havefræser Model Hobby 500**  
**Rotary Tiller Hobby 500**  
**Garten Hacke Hobby 500**  
**Motoculteur de jardin Hobby 500**  
**Мотокультиватор Hobby 500**



MT15

Nr : 90700860

## Indholdsfortegnelse

---

Sikkerhedsforskrifter .....	3
Opmontering af maskine .....	4
Olie & benzin .....	5
Vedligeholdelse af gear .....	5
Beklædning .....	5
Kørsel og justeringsmuligheder .....	5
Rengøring efter brug .....	6
Opbevaring .....	6
Vedligeholdelsesplan over motor .....	7
Specifikationer .....	8
EF Overensstemmelseserklæring .....	9

### Registrering af produkt / Reservedele

Registrer dit produkt online på Mit Texas. Mit Texas findes på **www.texas.dk**  
Efter registrering kan Texas give dig en endnu bedre service.

Når du har registreret dit produkt, sørger Texas for at tilknytte relevant information til produktet såsom reservedelstegning, manual, fejlfinding m.m.  
Derudover kan Texas kontakte dig med relevant information vedrørende dit produkt.

Reservedelstegning over alle Texas' produkter findes på vores hjemmeside [www.texas.dk](http://www.texas.dk). Finder du selv varenumre, giver det en hurtigere ekspedition.

Reservedele kan købes online på [www.texas.dk](http://www.texas.dk) eller kontakt din nærmeste forhandler. Du finder forhandlerliste på [www.texas.dk](http://www.texas.dk)

Vi ønsker dig tillykke med din nye havefræser. Vi er overbevist om, at denne maskine fuldt ud vil opfylde dine forventninger. For at opnå det maksimale udbytte af din maskine, bør du gennemlæse denne betjeningsvejledning grundigt. Det vil spare dig for unødige besværligheder. Du bør især være opmærksom på sikkerhedsforskrifterne, som er markeret med dette symbol:



## Sikkerhedsforskrifter

---

Ved arbejde med havefræseren bør sikkerhedsanvisningerne følges nøje. Gennemlæs betjeningsvejledningen grundigt inden du starter din maskine. Vær sikker på at du omgående kan stoppe maskinen og slukke motoren i tilfælde af uheld. Samtlige instruktioner omkring sikkerhed og vedligeholdelse af fræseren tjener til din egen sikkerhed.



- En fræser må ikke bruges til andet arbejde end som beskrevet i betjeningsvejledningen.
- Brug kun tilbehør og originale reservedele. Montering af ikke godkendte dele kan medføre forøget risiko og er derfor ikke lovlig. Ethvert ansvar fraskrives ved ulykke eller anden skade som forårsages p.g.a. montering af uoriginale dele.
- Før maskinen tages i brug, bør forhandleren eller anden fagkyndig instruere.
- Den der betjener maskinen er ansvarlig for andre personer i arbejdsområdet. Brug aldrig maskinen når andre, især børn eller dyr er i nærheden.
- Mindreårige må ikke betjene maskinen.
- Maskinen må kun lånes ud til personer, som er fortrolig med betjening af maskinen.
- Betjeningsvejledningen skal under alle omstændigheder medleveres.
- Fræseren må kun betjenes af personer, som er udhvilede, raske og i god form. Hvis arbejdet er udmattende, bør der holdes jævnlige pauser. Efter indtagelse af alkohol må der ikke arbejdes med maskinen.
- De, fra fabrikken monterede styreenheder, som f.eks. koblingskablet fra håndtaget må ikke fjernes eller afdækkes.
- Check altid før start, at bolte og møtrikker er spændt.



**”Pas på roterende knive”**  
**Arbejde med maskinen på stejle skråninger er farligt!**  
**Benyt kun maskinen på områder, hvor den kan håndteres sikkert!**



## Opmontering af maskine

---

### Leveringsomfang:

Maskinen leveres i en papkasse, der indeholder et grundmodul samt styr, knive diverse løsdeler og vejledninger.

### Fræserknive samt Jordspyd & hjul:

Der er to knivrotorer, en venstre og en højre. De monteres på gearets aksel, således at skæret vender fremad se pil, med splitbolte og låses af den medfølgende split. Hjulene monteres med de medfølgende bolte.

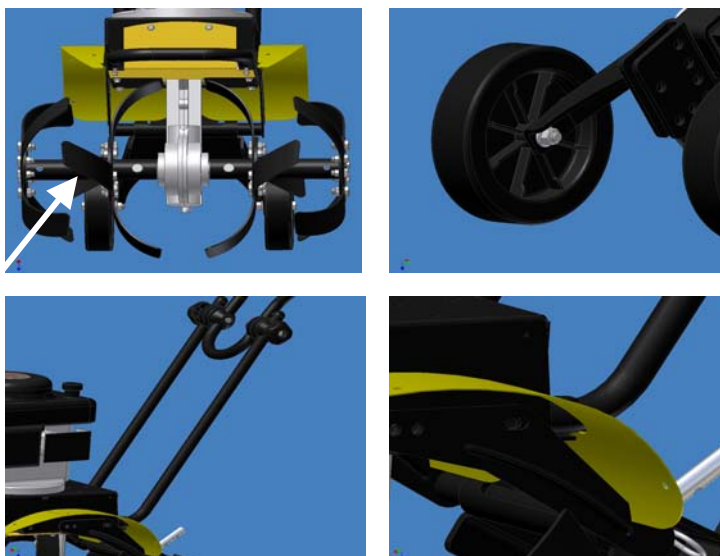

### Montage af understyr:

Først monteres de to understyrrør på maskinens chassis. Træk den lange stålbolt ud af chassis og gear, se pil. Tryk dernæst de to understyrrør ind gennem hullerne, og monter den lange bolt igen. HUSK at spænde boltene.

### Montage af overstyr:

Herefter monteres det øverste styr vha. de plastikklodserne. Vær opmærksom på at, plastik klodserne er mærket med en tap, som skal vende modsat hinanden (som pilene viser), for at styret får den korrekte funktion.



### Koblingskabel & gaskabel:

Koblingskabel og håndtag monteres på højre side af styret medens gaskablet monteres på venstre side af styret.



# Bemærk - Motoren er leveret uden olie og benzin !

## Olie & benzin

---

Maskinen er leveret uden olie og benzin. Motoren skal påfyldes 0,6 liter SAE 30 motorolie, og blyfri benzin oktan 92 eller 95. For yderligere oplysninger om motoren, se venligst den vedlagte vejledning for motoren.



92/95 Oktan  
SAE 30 Olie

## Vedligeholdelse af gear

---

### Gearet er ikke smurt fra fabrikken.

**Gear skal påfyldes 60 ml. fedt, for hver 5 drift time.** Fedt påfyldes i det nederste hul indtil det løber ud af det øverste kontrol hul, når maskinen står vandret.

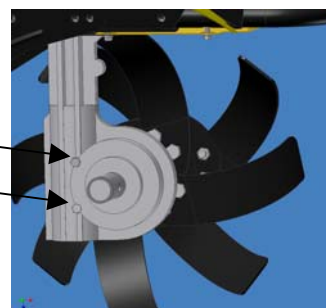

## Beklædning



Ved arbejdet med maskinen er tætsiddende arbejdstøj, solide arbejdshandsker, høreværn og støvler med skridsikre såler samt stålkappe påbudt.



## Kørsel og justeringsmuligheder

---

### Kørsel med maskinen:

Hobby 500 fræsere er beregnet til at kultivere i køkkenhaver og blomsterbede. Endvidere kan den udstyres med en forskelligt tilbehør til en række arbejdsopgaver. Læs motorens vejledning nøje, og vær fortløbig med specielt start og stop af motoren. Generelt startes motoren ved at aktivere gashåndtag til fuld gas, pumpe choke funktionen og dernæst trække i start snoren til motoren starter. Når koblingsgrebet på højre side af styret trykkes ned, begynder maskinens knive at rotere. Det er vigtigt, at håndtaget trykkes helt i bund, dvs. mod styret, for at sikre optimal spænding af remmen der overfører kræfterne fra motoren til transmissionen.



## Jordspyd:

Indstillingen af jordspydet bestemmer arbejdsdybden. Jo længere jordspydet se pil, justeres nedad desto dybere vil maskinen arbejde sig ned i jorden. Den rigtige fræsedybde er "nøglen" til let arbejde. Indstillingen varierer med jordforholdene.

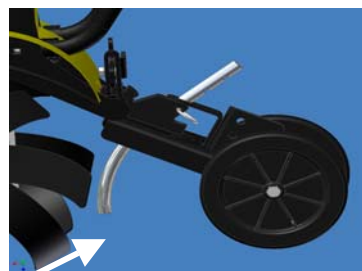

Jorden skal typisk køres over 2-3 gange i forskellige retninger.

## Rengøring efter brug

---

Efter hvert brug bør fræseren rengøres. Brug en haveslangen og spul jord og snavs af. Frigør knivakslen for senegræs m.m. Stelnummeret må kun tørres over med en fugtig klud, da man ellers kan risikere at stelnummeret bliver beskadiget. Undgå at bruge en højtryksrensere til rengøringen.

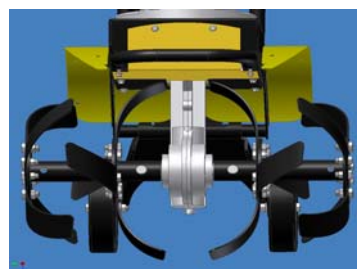

**Bemærk: gearet kan blive meget varm under kørsel.**



## Opbevaring

---

Såfremt maskinen ikke skal anvendes over en længere periode, bør følgende forskrifter overholdes. Det vil give din maskine en længere levetid.

- skift olien! 

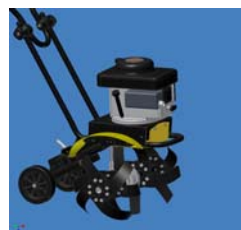

Når motoren står vandret, skal du kunne se olien på oliepinden.

Tøm maskinen for brændstof. Lad motoren køre indtil karburatoren er helt tom (motoren stopper af sig selv). Hvis der efterlades brændstof i tanken i en længere periode kan eventuelle urenheder i benzinen tilstoppe karburatoren hvilket kan medføre besværlig start, tab af ydeevne etc.

Afmonter tændrøret. Hæld et par dråber motorolie ned i tændrørsåbningen. Træk i startsnoren 4-5 gange og sæt tændrøret på igen. Træk langsomt i startsnoren indtil der mærkes modstand. Dette lukker indsugnings- og udstødningsventilen og derved forhindrer du rustdannelse i cylinderen.

Overfladen fugtes med en olievædet klud.

Du bør altid opbevare din maskine på et tørt og rent sted.

## Vedligeholdelsesplan over motor

---

Interval Punkter	Før brug, hver gang	Hver 10. time	Hver 50. time	Hver 300. time
Oliekontrol - efter påfyldning	X			
Skift motorolie		X (1)		
Rens luftfilter		X (2)		
Rens tændrør og juster elektrodeafstand			X	
Justering af ventiler				X (3)
Fjernelse af koksbelægning på topstykket				X (3)
Slibning af ventiler				X (3)

- (1) Bør skiftes efter de 2 første timer, derefter for hver 10. time, eller mindst én gang årligt.
- (2) Såfremt maskinen arbejder under meget snavsede forhold skal luftfilteret renses dagligt eller for hver 5 timers kørsel.
- (3) Disse reparationer kræver i de fleste tilfælde specialværktøj, hvorfor man bør henvende sig til sin forhandler.

## Specifikationer

---

Længde.....	1210 mm
Bredde .....	510 mm
Højde .....	1020 mm
Vægt, tør.....	43 kg
Rotationshastighed, knive..	130 o/min
Cylindervolumen .....	190cm <sup>3</sup>

### Model Hobby 500

### Støjniveau Støjniveau 2000/14/EC Operatør

B&S 5,5 HK Quantum..... 1288022326b1	99,0 dB(A)	88,5 dB(A)
---	------------	------------

Oplysninger om motoren forefindes i vedlagte vejledning.

### Tilbehør til maskinen:

#### Luftgummihjul:

12" dæk med traktor mønster, til brug sammen med rive, skuffejern og hyppeplov  
Nr. 91053000100



#### Hyppeplov:

Anvendes til at hyppe omkring rækkeafgrøder specielt kartofler.  
Nr. 91060500100



#### Vægtklodser:

Sæt vægtklodser til montage i fælge på luftgummihjulene.  
Vægt 10 kg/styk.  
Nr. 91097000100



#### Gårdrive:

Ordner gårdspladsen i et snuptag.  
Bredden er 80 cm.  
Nr. 91062500100



#### Skuffejern:

Løsner ukrudt i haven eller gårdspladsen.  
Arbejdsbredde 65 cm.  
Nr. 91061500100



#### Spadeklør:

Spadeklør bruges sammen med hyppeplov  
Nr. 91060600100





## EF Overensstemmelseserklæring

---

Jf. artikel 8 i Maskindirektivet 98/37/EF og direktiv 2000/14/EF

Fabrikant: **TEXAS Andreas Petersen A/S**  
**Knullen 2, Højby**  
**DK-5260 Odense S**  
**DANMARK**

Erklærer hermed at, at nedenstående havefræser:

Maskintype	Havefræser.
Mærke	TEXAS.
Motortype	Forbrændingsmotor.
Modelbetegnelse	Hobby.
Serie identifikation	500B

Er i overensstemmelse med maskindirektivet 98/37/EF og direktivet 2000/14/EF om støjemission fra maskiner.

*Målt lydeffektniveau for en repræsentativ maskine:*

Briggs & Stratton Quantum 5,5HK	L <sub>WA</sub> 88,5 dB(A)
---------------------------------	----------------------------

*Garanteret Lydeffektniveau for maskinen:*

Briggs & Stratton Quantum 5,5HK	L <sub>WA</sub> 99,0 dB(A)
---------------------------------	----------------------------

Maskinen er ydermere udviklet i overensstemmelse med DS/EN 709

Udfærdiget i Odense den 1. Marts 2005.

**TEXAS Andreas Petersen A/S**

---

Verner Hansen  
**Adm. Direktør**

## Table of contents

---

Safety regulations .....	10
Assembly instructions .....	11
Oil and petrol .....	12
Maintenance of gear .....	13
Clothing .....	13
Operation and adjustment: .....	13
Cleaning after use .....	14
Storage .....	14
Motor maintenance plan .....	15
Technical specifications .....	16
EC Declaration of Conformity .....	17

Sparepart list [www.texas.dk](http://www.texas.dk)

### Spare parts

Part list and explosive drawings for the specific product, can be found on our website **www.texas.dk**

If you help find part numbers yourself, it will ease the service.

For purchase of spare parts, please contact your dealer.

Congratulations on purchasing your new rotary cultivator. While we are certain it will fully live up to your expectations, to get the most out of your new garden tool you should carefully read the instructions first, especially the safety regulations, which are marked with the following symbol:



## Safety regulations

---

When using the cultivator, the following safety instructions should be carefully followed. Always be sure that you can stop the machine at once and switch the motor off in case of accident. All instructions for safety and maintenance are for your own benefit.



- Never use the cultivator for work other than that described in the manual.
- Use only original accessories and spares. Fitting unauthorised parts can be dangerous and is therefore illegal. The manufacturer disclaims all liability in the case of accident or other damage caused by the fitting of unoriginal parts.
- Before using the machine, you should let the dealer or other expert show you how to operate it.

- The person operating the machine is responsible for the safety of others in the vicinity. Never use the machine when others, especially children or animals, are nearby.
- The machine should not be used by under aged.
- The machine should only be lent to persons who know how to use it. For good measure, always make sure they have the manual as well.
- The cultivator should only be used by fit, healthy persons. If you get tired, take frequent breaks.
- Never use the machine after drinking alcohol.
- The factory-fitted control units, such as the gear cable from the handle, must not be removed or covered.
- Always check that nuts and bolts are tight before starting the machine.



**“Be careful of rotating knives”**  
**Using the machine on steep slopes is dangerous!**  
**Only use the machine in places where it can be operated safely!**



## Assembly instructions

### Package contents:

The machine comes in a cardboard box, which contains a basic module, handlebar, rotor blades, various parts, and a manual.

### Cultivator blades, depth skid and wheel bracket:

There are two rotor blades, one left and one right. Fit the blades to the gear shaft so that the cutting edge points forward, see arrow. Fit it with the cotter bolt, which is locked by a cotter pin.

The wheels are mounted by the enclosed bolts.

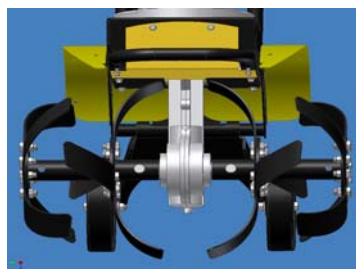

**Assembly of lower handle:**

Fit the two lower handle tubes on the chassis first. Pull the long steel bolt out of the chassis and gear, see arrow. Then push the two tubes through the holes and replace the long bolt. REMEMBER to tighten the bolt.

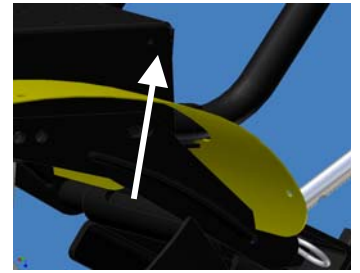

**Assembly of upper handle:**

Now fit the upper handle using the plastic adjusting screws. Note that these are marked with a pivot point, which must face each other (as shown by the arrows) for the handle to function correctly.



**Gear cable and throttle cable:**

The gear cable and lever are fitted on the right side of the handle, and the throttle cable on the left side.



**Note – Oil and petrol are not included !**

**Oil and petrol**

---

Oil and petrol are not included with the machine. Fill the motor with 0.6 litres of SAE 30 motor oil and octane 92 or 95 unleaded petrol.

For further information about the motor, see the attached motor manual.



92/95 Octane  
SAE 30 Oil

## Maintenance of gear

---

### The gear has not been equipped with grease when sent from the fabric.

The gear shall be filled with 60 ml grease for every fifth operation hour.

When refill grease in the lowest hole until it runs out of the top control hole when the machine is placed in horizontal position.

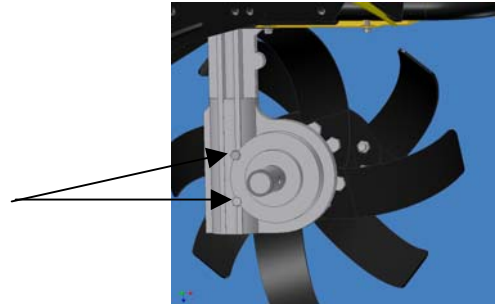

## Clothing

---

When using the machine, wear tight-fitting work clothes, strong working gloves, hearing protectors and boots with non-skid soles.



## Operation and adjustment:

---

### Operation:

The Hobby 500 cultivator is intended for use in vegetable gardens and flower beds. It can also be fitted with various accessories for a number of different uses.

Read the motor manual carefully, especially the part about starting and stopping. To start the motor, give full throttle, pump the choke and pull on the start cord until the motor starts.

When the gear lever on the right side of the handle is pressed down, the rotor blades begin to turn. It is important to press the lever all the way down, i.e. towards the handle, to ensure optimal tension of the belt which transmits power from the motor to the transmission.



### Depth skid:

The setting of the depth skid determines the working depth. The deeper the rod is set, the deeper the machine will till the earth. The correct blade depth is the “key” to easy cultivation. The setting varies according to soil conditions.

For best results, cultivate the soil 2-3 times in different directions.

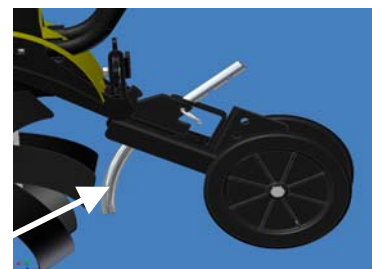

## Cleaning after use

---

The cultivator should be cleaned after use. Use the garden hose to wash the earth and dirt off. Remove quick grass, etc., from the blade shaft. The chassis identification number should only be wiped over with a damp cloth, otherwise it could get damaged. Avoid using a high-pressure cleaner.

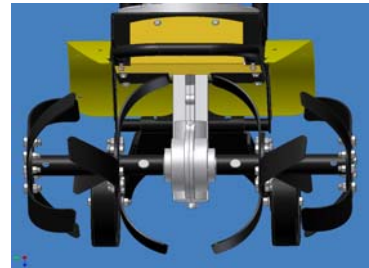

**Note : The gear can become very hot during operation**



## Storage

---

If the machine is not to be used for a longer period, the following precautions should be taken. This will ensure a longer working life.

- change the oil! 

With the motor in a horizontal position, there should be oil on the dipstick.

Empty the fuel tank. Run the motor until the carburettor is completely empty (the motor stops by itself). If fuel is left in the tank for a longer period, any impurities in the petrol can clog the carburettor, which can result in harder starting, loss of performance, etc.

Remove the spark plug. Pour a couple of drops of motor oil down the spark plug hole. Pull the start cord 4-5 times and replace the spark plug. Pull the start cord slowly until you feel some resistance. This closes the fuel and exhaust valves and prevents corrosion in the cylinder.

Wipe the surface with an oily cloth.

Always store the machine in a dry, clean place.

## Motor maintenance plan

Interval Points	Before use, every time	Every 10 hours	Every 50 hours	Every 300 hours
Oil check - after filling	X			
Change motor oil		X (1)		
Clean air filter		X (2)		
Clean spark plug and adjust spacing of electrodes			X	
Adjust valves				X (3)
Remove carbon deposits from cylinder lead				X (3)
Reface the valves				X (3)

- (1) Should be changed after the first 2 hours, and then after every 10 hours, or at least once a year.
- (2) If the machine is operated under very dirty conditions, the air filter should be cleaned daily, or after every 5 hours' operation.
- (3) In most cases, these repairs require special tools. If in doubt, ask your dealer.

## Technical specifications

---

Length .....	1210 mm
Breadth .....	510 mm
Height.....	1020 mm
Weight, dry.....	43 kg
Rotation speed, blades .....	130 rpm
Cylinder volume .....	190 cm <sup>3</sup>

<b>Model Hobby 500</b>	<b>Noise level</b>	<b>Noise level</b>
	<b>2000/14/EC Operator</b>	
B&S 5,5 HK Quantum .....	99,0 dB(A)	88,5 dB(A)
1288022326b1		

See attached manual for information about the motor

## Accessories:

### Pneumatic tyre:

12" tyre with tractor pattern, for use with rake, push hoe and ridging plough  
No. 91053000100



### Ridger :

Used to ridge between row crops, especially potatoes.  
No. 91060500100



### Wheel weights:

Set of weights for mounting on the rim of the pneumatic wheels.  
Weight 10 kg each.  
No. 91097000100



### Yard rake:

Makes quick work of raking the farmyard. Width: 80 cm.  
No. 91062500100



### Push hoe:

Loosens weeds in the garden or farmyard.  
Work width: 65 cm.  
No. 91061500100



### Digging claws:

Digging claws are used together with the ridger.

No. 91060600100





## EC Declaration of Conformity

---

Cf. article 8 of Directive of Machinery 98/37/EC and Directive 2000/14/EC

Manufacturer: **TEXAS Andreas Petersen A/S**  
**Knullen 2, Højby**  
**DK-5260 Odense S**  
**DENMARK**

hereby declares that the following cultivator:

Machine type	Garden cultivator
Make	TEXAS
Motor type	Internal combustion engine
Model designation	Hobby
Series identification	500B

complies with machinery directive 98/37/EC and directive 2000/14/EC on noise emission from machines.

*Measured sound power for a representative machine:*

Briggs & Stratton Quantum 5,5HK	$L_{WA} = 88,5 \text{ dB(A)}$
---------------------------------	-------------------------------

*Guaranteed sound power for machine:*

Briggs & Stratton Quantum 5,5HK	$L_{WA} = 99,0 \text{ dB(A)}$
---------------------------------	-------------------------------

The machine also conforms to DS/EN 709

Odense, March 1, 2005

**TEXAS Andreas Petersen A/S**

---

Verner Hansen  
**Managing Director**

## Inhaltsverzeichnis

---

Sicherheitsvorschriften .....	18
Aufstellung des Geräts .....	19
Öl & Benzin .....	20
Wartung des Getriebes .....	20
Arbeitsbekleidung .....	21
Betrieb und Justierungsmöglichkeiten: .....	21
Reinigung nach Gebrauch: .....	22
Aufbewahrung .....	22
Wartungsplan für den Motor: .....	23
Technische Spezifikationen .....	24
EG-Konformitätserklärung .....	25

Ersatzteilliste [www.texas.dk](http://www.texas.dk)

Herzlichen Glückwunsch zum Kauf Ihrer neuen Gartenhacke. Wir sind davon überzeugt, dass dieses Gerät Ihren Erwartungen vollauf gerecht werden wird! Um die Möglichkeiten Ihres Geräts bestmöglich auszuschöpfen und sich unnötige Mühen zu ersparen, ist es wichtig, dass Sie diese Bedienungsanleitung gründlich durchlesen. Beachten Sie vor allem die Sicherheitsvorschriften, die mit diesem Symbol gekennzeichnet sind:



## Sicherheitsvorschriften

---

Während der Arbeit mit der Gartenhacke müssen die Sicherheitsanweisungen genauestens befolgt werden. Lesen Sie diese Bedienungsanleitung vor dem Start des Geräts gründlich durch und stellen Sie sicher, dass Sie im Falle eines Unfalls den Motor unverzüglich stoppen und ausschalten können. Sämtliche Anweisungen bezüglich Sicherheit und Wartung der Fräse dienen Ihrer eigenen Sicherheit.



- Die Hacke darf nur für die in dieser Bedienungsanleitung beschriebenen Arbeiten verwendet werden.
- Verwenden Sie nur Zubehör und original Ersatzteile, da das Montieren von nicht gutgeheißenen Teilen ein erhöhtes Risiko mit sich führt und deshalb illegal ist. Wir ehnen jegliche Haftung ab für Unfälle oder sonstige Schäden, die durch die Montierung von nicht originalen Teilen verursacht werden.
- Bevor das Gerät in Betrieb genommen wird, muss es vom Fachhändler oder jemand anderem fachkundig erklärt worden sein.
- Der Benutzer des Geräts ist für andere sich im Arbeitsbereich befindende Personen verantwortlich. Benutzen Sie das Gerät nie, wenn sich sonst jemand, v.a. Kinder oder Tiere, in der Nähe befindet.
- Die Benutzung des Geräts von Minderjährigen ist untersagt.

- Das Gerät darf nur solchen Personen ausgeliehen werden, die mit der Bedienung des Geräts vertraut sind. Diese Bedienungsanleitung muss unter allen Umständen mitgeliefert werden.
- Die Hacke darf nur von Personen bedient werden, die ausgeruht, gesund und fit sind. Sollte die Arbeit ermüden, sind regelmäßige Pausen einzuschalten. Nach dem Genuss von Alkohol darf nicht mit dem Gerät gearbeitet werden.
- Die ab Fabrik montierten Steuereinheiten, wie z.B. das Kupplungskabel des Handgriffs dürfen nicht entfernt oder zugedeckt werden. Überprüfen Sie vor dem Start immer, dass Bolzen und Muttern fest angezogen sind.



**„Geben Sie auf die rotierenden Hack Messer Acht!“**

**Es ist gefährlich, das Gerät an steilen Böschungen zu benützen!**

Benutzen Sie das Gerät nur in Gebieten, wo es sicher gehandhabt werden kann!



## Aufstellung des Geräts

### Lieferumfang:

Das Gerät wird in einer Kartonschachtel als Grundmodul mit Lenker, Hackmesser, diversen losen Teilen und einen Satz Anleitungen geliefert.

### Hackmesser samt Hacksporn & Radbügel:

Es gibt zwei Hackmesser ein Links und ein Rechts, die mit Steckbolzen, die mit einem Splint geschlossen werden, auf die Getriebeachse montiert werden, so dass die Schneide vorwärts wenden, seh Pfeil.

Hacksporn & Radbügel werden ebenfalls mit den beiden mitgelieferten Steckbolzen montiert.

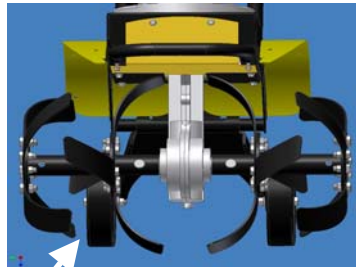

### Montieren von unterem Lenkholm:

Montieren Sie zuerst die beiden unteren Lenkrohre ans Gerätechassis. Ziehen Sie den langen Stahlbolzen aus Chassis und Getriebe, seh Pfeil. Stoßen Sie dann die beiden unteren Lenkrohre durch die Löcher hinein und montieren Sie den langen Bolzen wieder an. VERGESSEN SIE NICHT, den Bolzen anzuziehen.



### Montieren von oberem Holm:

Montieren Sie danach den oberen Holm mithilfe der Plastikhalterung an. Bitte achten Sie darauf, dass die markierten Stifte an den Plastikhalterung gegeneinander schauen (wie die Pfeilen zeigen), damit der Holm die richtige Funktion erhält.

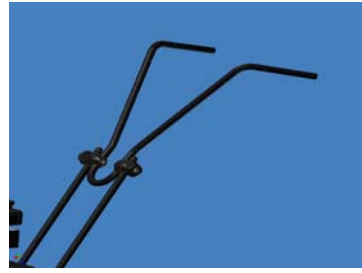

### Kupplungshebel & Gaskabel:

Das Kupplungskabel und der Handgriff werden auf die rechte Seite des Holm montiert, wohingegen das Gaskabel auf der linken Seite des Holm angebracht wird.



## Hinweis: Der Motor wird ohne Öl und Benzin geliefert

### Öl & Benzin

Das Gerät enthält bei der Lieferung weder Öl noch Benzin. Der Motor muss mit 0,6 Liter SAE 30 Motoröl und bleifreiem Benzin Oktan 92 oder 95 gefüllt werden. Für weitere Angaben zum Motor beachten Sie bitte die beiliegende Anleitung für den Motor.

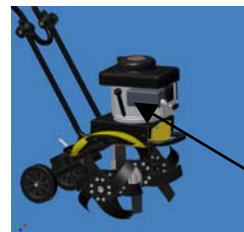

92/95 Oktan  
SAE 30 Öl

### Wartung des Getriebes

## Das Getriebe ist nicht von der Seite der Fabriks mit Fett geschmiert.

Das Getriebe soll mit 60 ml Fett für jeder fünfte Betriebsstunde gefüllt sein. Wenn notwendig, Fett gefüllt in dem untersten Lochnachfüllen bis dem obersten Kontrollloch hinausläuft, wenn die Maschine waagrecht steht.

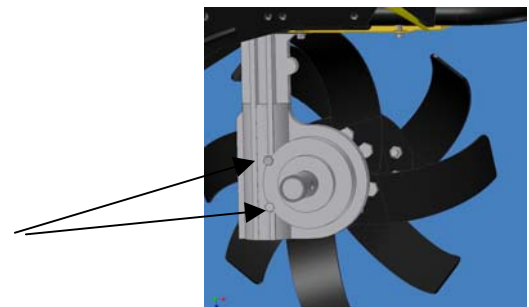

## Arbeitsbekleidung



Während der Arbeit mit dem Gerät empfehlen wir das Tragen von eng anliegenden Arbeitskleidern, soliden Arbeitshandschuhen, einem Gehörschutz sowie Schuhen mit trittsicheren Sohlen und Stahlkappe.



## Betrieb und Justierungsmöglichkeiten:

### Betrieb des Geräts:

Die Hacke wird zur Kultivierung von Kleingärten und Blumenbeeten verwendet. Des Weiteren kann sie mit verschiedenem Zubehör zur Ausführung einer Reihe anderer Aufgaben ausgestattet werden.

Lesen Sie die Anleitung für den Motor genau durch und machen Sie sich insbesondere mit den Start- und Stoppvorgängen des Motors vertraut. Üblicherweise wird der Motor gestartet durch Aktivieren von Gashandgriff auf die volle Leistung, Pumpen der Choke-Funktion und danach Ziehen an der Startschnur, bis der Motor startet.

Wenn der Kupplungsgriff auf der rechten Seite des Lenkers hinabgedrückt wird, beginnen die Messer des Geräts zu rotieren. Der Handgriff muss ganz nach unten gedrückt, d.h. gegen den Holm gedrückt werden, damit eine optimale Spannung des Riemens, der die Kraft vom Motor zum Achsantrieb überführt, erreicht wird.



### Hacksporn:

Die Einstellung des Hacksporns bestimmt die Arbeitstiefe. Je weiter der Hacksporn nach unten justiert wird, desto tiefer wird sich das Gerät in die Erde hineinarbeiten. Die richtige Hacktiefe ist der „Schlüssel“ zu einer einfachen Arbeit, wobei die Einstellung je nach Erdbeschaffenheit variieren kann.

Die Erde muss normalerweise 2-3 Mal in verschiedene Richtungen durchgearbeitet werden.

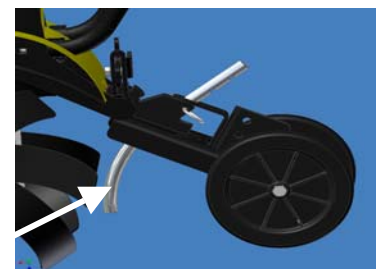

## Reinigung nach Gebrauch:

---

Die Hacke sollte nach jedem Gebrauch gereinigt werden. Verwenden Sie dazu den Gartenschlauch und spülen Sie damit Erde und Schmutz weg. Entfernen Sie Quecke u.Ä. von der Messerachse. Die Rahmennummer darf nur mit einem feuchten Lappen abgewischt werden, da Sie sonst riskieren, dass sie beschädigt wird. Verwenden Sie zur Reinigung nie einen Hochdruckreiniger.

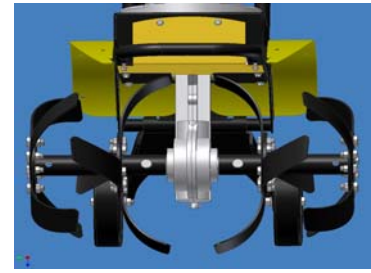

**Bitte bemerken. Das Getriebe wird sehr warm während Benutzung**



## Aufbewahrung

---

Wenn das Gerät einmal über einen längeren Zeitraum nicht benutzt wird, müssen folgende Anweisungen beachtet werden. Die Lebensdauer Ihres Geräts wird dadurch deutlich verlängert.

- Wechseln Sie das Öl! 

In der horizontalen Lage des Motors ist am Ölstab der Ölstand ablesbar. Entfernen Sie den gesamten Brennstoff aus dem Gerät. Lassen Sie den Motor laufen, bis der Vergaser ganz leer ist (der Motor stoppt von alleine). Bleibt über einen längeren Zeitraum Brennstoff im Tank liegen, kann der Vergaser durch eventuelle Verunreinigungen im Benzin verstopft werden, wodurch das Starten des Motors erschwert, die Leistungsfähigkeit beeinträchtigt etc. werden kann. Nehmen Sie die Zündkerze heraus und geben Sie einige Tropfen Motoröl in die Zündkerzenöffnung. Ziehen Sie 4-5 Mal an der Startschnur und setzen Sie die Zündkerze wieder ein. Ziehen Sie langsam an der Startschnur, bis Sie einen Widerstand spüren. Dadurch werden das Einsaug- und Ausstoßventil geschlossen, was die Rostbildung im Zylinder verhindert. Befeuchten Sie die Oberfläche mit einem in Öl getauchten Lappen. Bewahren Sie Ihr Gerät immer an einem trockenen und sauberen Ort auf.

## Wartungsplan für den Motor:

Intervall Punkte	Vor Gebrauch, jedes Mal	Nach jeweils 10 Stunden	Nach jeweils 50 Stunden	Nach jeweils 300 Stunden
Ölkontrolle – nach dem Auffüllen	X			
Motoröl wechseln		X (1)		
Luftfilter reinigen		X (2)		
Zündkerze reinigen und Elektrodenabstand justieren			X	
Ventile justieren				X (3)
Koksbelag auf dem Oberstück entfernen				X (3)
Ventile schleifen				X (3)

- (1) Muss nach den ersten beiden Stunden gewechselt werden, danach jeweils alle 10 Stunden oder mindestens ein Mal jährlich.
- (2) Bei Benutzung des Geräts in sehr schmutzigen Verhältnissen müssen die Luftfilter täglich oder nach jeweils 5 Stunden Betrieb gewechselt werden.
- (3) Für diese Reparaturen ist in den meisten Fällen Spezialwerkzeug erforderlich – wenden Sie sich dazu an Ihren Händler.

## Technische Spezifikationen

---

Länge .....	1210 mm
Breite.....	510 mm
Höhe .....	1020 mm
Gewicht, trocken .....	43 kg
Rotationsgeschwindigkeit, Messer	90 r/min
Zylindervolumen.....	130 cm <sup>3</sup>

### Model Hobby 500

### Noise level    Noise level 2000/14/EC Operator

B&S 5,5 HK Quantum.....  
1288022326b1

99,0 dB(A)    88,5 dB(A)

Die Angaben zum Motor befinden sich in der beiliegenden Anleitung

## Gerätezubehör:

---

### Luftbereifung:

3.00 x 4 Reifen mit Traktor  
Muster, wird zusammen mit  
Rechen, Schaufeleisen und  
Häufelpflug verwendet.  
Nr. 91053000100



### Häufelpflug:

Wird zur Häufelung von  
Reihensaat, speziell  
Kartoffeln verwendet.  
Nr. 91060500100



### Radgewichte:

Radgewichte zur  
Montage auf die Felge  
der Luftbereifung.  
Gewicht 10 kg/Stück  
Nr. 91097000100



### Schotterharke/Rechen:

Räumt den Hofplatz  
im Handumdrehen auf.  
Breite 80 cm.  
Nr. 91062500100



### Schafeleisen:

Löst Unkraut im Garten  
oder auf dem Hofplatz.  
Arbeitsbreite 65 cm.  
Nr. 91061500100



### Eisenräder:

Eisenräder ist mit  
Häufelkörper benutzt

Nr. 91060600100

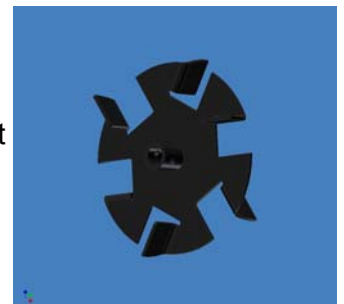



## EG-Konformitätserklärung

---

Vgl. Artikel 8 in der Maschinenrichtlinie 98/37/EG und der Richtlinie 2000/14/EG

Der Hersteller: **TEXAS Andreas Petersen A/S**  
**Knullen 2, Højby**  
**DK-5260 Odense S**  
**DÄNEMARK**

erklärt hiermit, dass die unten stehende Gartenfräse:

Maschinentyp	Gartenfräse
Marke	TEXAS
Motorentyp	Verbrennungsmotor
Modellbezeichnung	Hobby
Serie Identifikation	500B

mit der Maschinenrichtlinie 98/37/EG und der Richtlinie 2000/14/EG zur Lärmemission von Maschinen konform ist.

*Der gemessene Schalleistungspegel eines repräsentativen Geräts:*

Briggs & Stratton Quantum 5,5HK  $L_{WA} = 88,5 \text{ dB(A)}$

*Garantierter Schalleistungspegel für das Gerät:*

Briggs & Stratton Quantum 5,5HK  $L_{WA} = 99,0 \text{ dB(A)}$

Das Gerät wurde ferner in Konformität mit der DS/EN 709 entwickelt.

Ausgestellt in Odense, den 1. März 2005

**TEXAS Andreas Petersen A/S**

---

Verner Hansen  
**Geschäftsführender Direktor**

## Table des matières

---

Table des matières.....	26
Règles de sécurité.....	26
Montage de la machine .....	27
Huile & carburant : .....	28
Entretien de la boîte de transmission : .....	29
Vêtements.....	29
Conduite et possibilités de réglage .....	29
Nettoyage après utilisation .....	30
Stockage .....	30
Plan d'entretien du moteur .....	31
Spécifications .....	32
Accessoires pour la machine : .....	32
Déclaration de conformité CE .....	33

Liste de pièces détachées [www.texas.dk](http://www.texas.dk)

Toutes nos félicitations pour l'acquisition de votre nouveau motoculteur de jardin. Nous sommes certains que cette machine va répondre pleinement à vos exigences. Pour que cette machine réalise un rendement maximal, nous vous invitons à lire très attentivement ce mode d'emploi. Cela vous permettra d'éviter des difficultés inutiles. Nous vous rendons particulièrement attentifs aux règles de sécurité marquées du symbole :



## Règles de sécurité

---

Lors du travail avec le motoculteur de jardin, les règles de sécurité doivent être strictement respectées. Lire attentivement le mode d'emploi avant d'utiliser votre machine. Assurez-vous de pouvoir stopper la machine et arrêter le moteur en cas d'accident. L'ensemble des instructions relatives à la sécurité et à l'entretien sont au service de votre propre sécurité.



- Un motoculteur ne doit pas être utilisé pour d'autres travaux que ceux décrits dans le mode d'emploi.
- Utilisez uniquement les accessoires et les pièces de rechange d'origine. Le montage de pièces non autorisées peut entraîner un accroissement des risques et par conséquent est interdit. En cas de montage de pièces qui ne sont pas d'origine, aucune responsabilité n'est assumée en cas d'accident ou autre dommage.
- Avant de faire fonctionner la machine, il est recommandé que des instructions soient données par le concessionnaire ou par une personne formée.
- Celui qui utilise la machine est responsable vis-à-vis des autres personnes se trouvant dans la zone de travail. Ne jamais utiliser la machine lorsque d'autres personnes sont à proximité, en particulier des enfants ou des animaux.
- La machine ne doit pas être utilisée par des personnes en bas âge.
- La machine ne peut être prêtée qu'à des personnes familiarisées à son utilisation. Dans tous les cas le mode d'emploi doit être fourni avec la machine.

- Le motoculteur ne peut qu'être utilisé par des personnes reposées, en bonne santé et en bonne forme physique. Si le travail est fatigant, il est recommandé de faire des pauses régulières. Il est interdit de travailler avec la machine après avoir consommé de l'alcool.
- Les unités de commande montées d'origine par la fabrique, comme par exemple le câble d'embrayage depuis la poignée, ne doivent pas être enlevés ou couverts.
- Avant de démarrer, toujours contrôler si les boulons et les écrous sont serrés.



**"Danger ! Couteau en rotation"**  
**Le travail avec la machine sur des talus à forte pente est dangereux!**  
 N'utiliser la machine que sur des terrains où elle peut être  
 maniée en toute sécurité!



## Montage de la machine

La machine est livrée dans un carton contenant le module de base ainsi que diverses pièces détachées et un jeu de mode d'emploi.

### Couteau motoculteur, barre de réglage de profondeur & étrier roues :

Il y a deux ensembles rotatifs avec couteau, identiques. A monter sur l'axe de transmission avec des boulons à clavette, verrouillés avec une clavette.

La barre de réglage de profondeur et l'étrier des roues sont également à monter avec les deux boulons à clavette fournis.

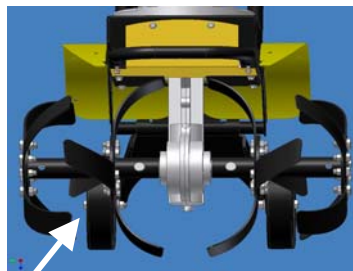

### Montage du dispositif de direction inférieur :

Monter tout d'abord les deux tubes de la direction inférieure sur le châssis de la machine. Tirer le long boulon en acier du châssis et de l'engrenage. Presser ensuite les deux tubes de la direction inférieure au travers des trous et monter à nouveau le long boulon.

ATTENTION, bien serrer le boulon.



### Montage du dispositif de direction supérieur:

Monter ensuite le dispositif de direction supérieur à l'aide des plots en plastique. Il faut être attentif au fait que les plots en plastique sont marqués d'un petit tenon, qui doit être tourné dans le sens opposé de l'un par rapport à l'autre (comme les flèches l'indiquent), pour que le dispositif de conduite reçoive la bonne fonction.

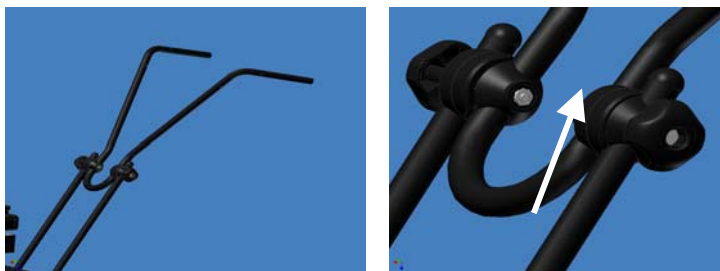

### Câble d'embrayage & câble des gaz :

Monter le câble d'embrayage et la poignée du côté droite du dispositif de conduite, alors que le câble des gaz est monté du côté gauche du dispositif de conduite.



## Remarque - Le moteur est livré sans huile ni carburant !

### Huile & carburant :

La machine est livrée sans huile ni carburant. Le moteur doit être rempli de 0,6 litres d'huile pour moteur SAE 30 et d'essence sans plomb octane 92 ou 95.

Pour d'autres renseignements sur le moteur, veuillez consulter le mode d'emploi pour le moteur annexé.



Octane 92/95  
Huile SAE30

## Entretien de la boîte de transmission :

---

### Lors de la sortie d'usine le boîtier de transmission est par graissé et prêt à travailler.

Il faut remplir 60 ml graisse dans le boîtier de vitesses chaque 5 heures d'operation.

D'huile dans le boîtier de transmission. Pour ce faire utilisez de l'huile graisse et remplissez par l'orifice prévu à cet effet en prenant soin de positionner la machine horizontalement.

Remplissez à ras bord jusqu'à ce que l'huile s'échappe de l'orifice de remplissage. Remplacez et serrez le boulon de vidange/remplissage.

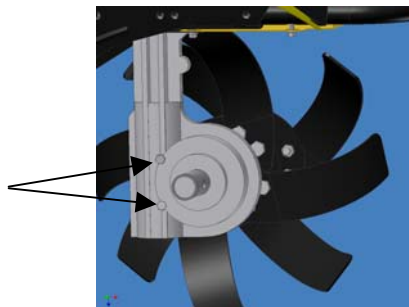

## Vêtements

---

Lors du travail avec la machine, il est obligatoire de porter des habits de travail bien serrés, de solides gants de travail, d'une protection auditive et des bottes avec des semelles antidérapantes et avec une protection supérieure en acier.

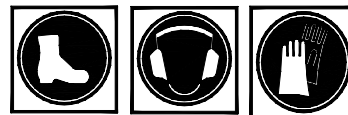

## Conduite et possibilités de réglage

---

### Conduite de la machine :

Le motoculteur Hobby 500 est conçu pour cultiver le jardin potager et les plates-bandes de fleurs. En outre elle peut être équipée de différents accessoires pour une série de tâches.

Lire très attentivement le mode d'emploi du moteur et se familiariser en particulier avec le démarrage et l'arrêt du moteur. En général le moteur démarre en activant la poignée des gaz au maximum, en pompant avec la fonction du choke et ensuite en tirant la cordelette de démarrage jusqu'à ce que le moteur démarre.

Lorsque la poignée d'accouplement, sur le côté droit du dispositif de direction est poussé contre en-bas, le couteau de la machine commence sa rotation. Il est important que la poignée soit poussée tout au fond, à savoir contre le dispositif de direction, pour assurer une tension optimale de la courroie qui transmet les forces du moteur vers la transmission.



## Barre de réglage de profondeur

Le positionnement de la barre de réglage de profondeur détermine la profondeur de travail. Plus la barre de réglage de profondeur est ajustée vers le bas, plus la machine va travailler en profondeur dans la terre. La bonne profondeur de labourage est la « clé » d'un travail facilité. Le réglage varie selon la nature du sol.

Il faut passer sur le sol 2 à 3 fois en travaillant dans différentes directions.



## Nettoyage après utilisation

---

Le motoculteur doit être nettoyé après chaque utilisation. Utiliser le tuyau du jardin et gicler pour éliminer la terre et la saleté. Libérer l'axe du couteau du chien, entre autres. Nettoyer le numéro du châssis uniquement avec un chiffon humide, sinon on risque de l'endommager. Eviter d'effectuer le nettoyage avec un nettoyeur à haute pression.

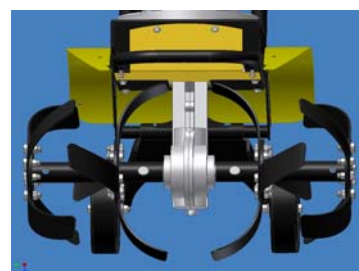

### Avertissement :

**La boîte de transmission peut devenir très chaude lors du travail.**



## Stockage

---

Si la machine ne doit pas être utilisée durant une période prolongée, les mesures suivantes doivent être prises. Cela prolongera la durée de vie de votre machine.

- changez l'huile! 

Lorsque le moteur est placé horizontalement, l'huile ne doit être visible que sur la jauge.

Vider le carburant de la machine. Laisser tourner le moteur jusqu'à ce que le carburateur soit complètement vide (le moteur va s'arrêter de lui-même). Si du carburant reste dans le réservoir durant une période prolongée les impuretés se trouvant dans le carburant peuvent éventuellement boucher le carburateur, ce qui peut entraîner des difficultés de démarrage, une perte de rendement, etc.

Démonter la bougie. Verser quelques gouttes d'huile de moteur dans l'ouverture de la bougie. Tirer la cordelette de démarrage 4 à 5 fois et remettre la bougie. Tirer lentement sur la cordelette de démarrage jusqu'à ce que vous rencontriez de la résistance. Cela ferme la soupape d'admission et d'échappement, empêchant ainsi la formation de rouille dans le cylindre. Passer en surface un chiffon imbibé d'huile.

Toujours entreposer votre machine dans un endroit sec et propre.

## Plan d'entretien du moteur

Intervalles Points	Avant utilisation, chaque fois	Toutes les 10 heures	Toutes les 50 heures	Toutes les 300 heures
Contrôler huile – ensuite compléter	X			
Changer huile du moteur		X (1)		
Nettoyer le filtre à air		X (2)		
Nettoyer la bougie et régler la distance des électrodes			X	
Régler les soupapes				X (3)
Éliminer l'encrassement sur la partie supérieure				X (3)
Affûter les soupapes				X (3)

- (1) Devrait être changée après les 2 premières heures et ensuite toutes les 10 heures, ou au moins une fois par année.
- (2) Lorsque la machine travaille dans un environnement très sale, le filtre à air doit être nettoyé chaque jour ou sinon toutes les 5 heures d'activité.
- (3) Ces réparations nécessitent dans la plupart des cas des outils spéciaux, c'est pourquoi il est recommandé de s'adresser à son concessionnaire.

## Spécifications

---

Longueur.....	1210 mm	
Largeur .....	510 mm	
Hauteur .....	1020 mm	
Poids à sec .....	43 kg	
Vitesse de rotation, couteau Cylindrée.....		130 tours-min 190cm <sup>3</sup>

### Model Hobby 500

### Noise level Noise level 2000/14/EC Operator

B&S 5,5 HK Quantum..... 1288022326b1	99,0 dB(A)	88,5 dB(A)
---	------------	------------

Les informations sur le moteur se trouvent dans le mode d'emploi annexé

## Accessoires pour la machine :

---

### Roues

#### pneumatiques à air:

Pneus 12 avec dessin tracteur. Pour usage avec râteau, binette et charrue butteuse.

**No 91053000100**



### Charrue butteuse:

Utilisée pour biner autour des cultures en ligne, spécialement les pommes de terre.

**No 91060500100**



### Plots contre-poids:

Jeu de plots contre-poids pour montage dans la jante sur les roues pneumatiques à air.

Poids 10 kg/pièce.

**No 91097000100**



### Râteau de cour:

Permet de ratisser rapidement. La largeur est de 80 cm.

**No 91062500100**



### Binette:

Enlève les mauvaises herbes du jardin ou de la cour. Largeur de travail 65 cm.

**No 91061500100**



Roues en fer  
Pour utilisation avec le charrue butteuse  
**No 91060600100**

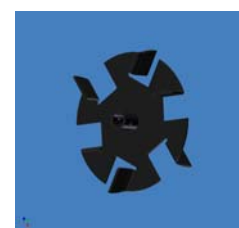



## Déclaration de conformité CE

---

Selon l'article 8 de la directive sur les machines 98/37/CE et la directive 2000/14/CE

Fabricant: **TEXAS Andreas Petersen A/S**  
**Knullen 2, Højby**  
**DK-5260 Odense S**  
**DANEMARK**

Déclare ici que le motoculteur de jardin ci-après:

Type machine	Motoculteur de jardin
Marque	TEXAS
Type moteur	Moteur à combustion
Description modèle	Hobby
Identification série	500B

Est conforme à la directive sur les machines 98/37/CE et à la directive 2000/14/CE sur les émissions de bruits des machines.

*Niveau de puissance de bruit mesuré pour une machine représentative:*

Briggs & Stratton Quantum 5,5CV  $L_{WA} = 88,5 \text{ dB(A)}$

*Niveau de puissance du bruit garanti pour la machine:*

Briggs & Stratton Quantum 5,5CV  $L_{WA} = 99,0 \text{ dB(A)}$

La machine est, de plus, développée en conformité à DS/EN 709.

Etabli à Odense le 1<sup>er</sup> Mars 2005

**TEXAS Andreas Petersen A/S**

---

Verner Hansen  
**Directeur adm.**

## Содержание

---

Инструкция по сборке .....	35
Масло и бензин .....	36
Смазка редуктора .....	36
Защитная одежда.....	37
Применение и эксплуатация .....	37
Чистка культиватора .....	38
Хранение .....	38
График технического обслуживания.....	39
Технические спецификации .....	40
Дополнительное оборудование: .....	40
Сертификат соответствия ЕС .....	41

Уважаемый покупатель! Примите наши поздравления с приобретением нового роторного культиватора. Мы искренне надеемся, что он соответствует вашим требованиям. Пожалуйста, прочтите данное руководство пользователя, уделяя особое внимание графе «Меры безопасности», которая отмечена символом:



## Меры безопасности

---

Во время эксплуатации культиватора соблюдайте приведенные ниже меры безопасности. Убедитесь в том, что Вы можете быстро заглушить двигатель в случае возникновения аварийной ситуации. В целях соблюдения техники безопасности ознакомьтесь со следующими правилами:



- Культиватор предназначен для персонального пользования и не должен использоваться в иных случаях, чем описывается в руководстве.
- Используйте только оригинальное оборудование и запасные части. Производитель не несет ответственность за повреждения или травмы, полученные в результате использования неоригинальных деталей.
- Проконсультируйтесь у продавца-консультанта, как следует эксплуатировать культиватор.
- Помните, эксплуатируя культиватор, Вы несете ответственность за безопасность окружающих. Не используйте машину, если поблизости находятся дети или животные.
- Запрещается эксплуатация культиватора несовершеннолетними лицами.
- В случае если Вы даёте культиватор кому-либо в пользование, позаботьтесь о том, чтобы новый пользователь владел принципами управления культиватором, обеспечьте его данным руководством пользователя.
- Используйте культиватор только тогда, когда чувствуете себя в тонусе. Если Вы устали, сделайте перерыв в работе. Не эксплуатируйте культиватор в состоянии алкогольного опьянения.

- Не удаляйте и не покрывайте детали управления культиватора, например, такие как рычаг сцепления на руле.
- Каждый раз перед началом эксплуатации проверьте, хорошо ли затянуты болты на машине.
- Для избежания выхода из строя шестерёнок заднего хода включать «задний ход» не менее, чем через одну минуту после того, как Вы отпустили ручку «ход вперед»..



**“Следите за вращающимися фрезами”  
Работа с машиной на крутом склоне опасна!**

используйте культиватор только там, где его можно без труда удержат



## Инструкция по сборке

### Содержимое упаковки:

Машина поставляется в картонной коробке, в которой находится основной модуль, прилагаемые к нему рукоятка, фрезы, различные компоненты и руководство пользователя.

### Установка фрез, сошника и транспортных колёс:

В комплекте две фрезы – левая и правая.

Установите фрезы на вал редуктора так, чтобы режущая кромка была направлена вперед (см. стрелку на рисунке). Зафиксируйте фрезы с помощью болта, закрепленного шплинтом. Затем установите транспортные колеса и закрепите их с помощью двух прилагаемых болтов.

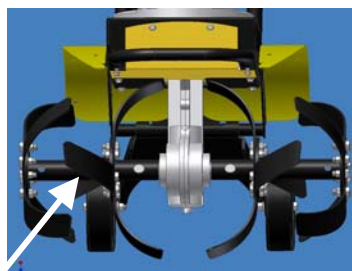

### Сборка нижней части руля:

Вставьте правую и левую нижние рукоятки руля в раму. Выньте длинный стальной болт (1) из рамы и редуктора. Вставьте рукоятки в отверстия и закрепите их болтом. НЕ ЗАБУДЬТЕ затянуть болт.

### Сборка верхней части руля:

Затем установите верхнюю часть руля и закрепите её с помощью пластиковых регулировочных винтов. Обратите внимание на правильную установку промежуточных втулок, чтобы руль был установлен корректно (см. рис.).

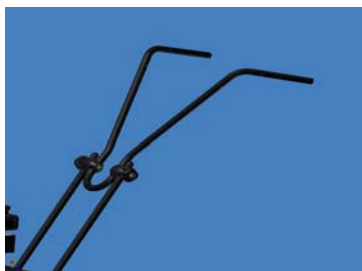

### Трос сцепления и трос газа:

Тросик и рычаг сцепления расположены на правой рукоятке руля, тросик газа – на левой.



## Двигатель поставляется без масла и бензина !

### Масло и бензин

Двигатель поставляется без масла и бензина. Залейте в картер двигателя 0.6 л масла SAE 30 и неэтилированный бензин с октановым числом 92 или 95 в топливный бак.

Информация по двигателю содержится в специальном руководстве.



92/95 Октан  
Масло SAE

### Смазка редуктора

## Редуктор НЕ смазан, необходимо добавить смазку.

После каждых 5 рабочих часов в редуктор необходимо добавлять 60 мл смазки. Заполните редуктор через нижнее отверстие до тех пор, пока излишек не покажется в верхнем контрольном отверстии. Культиватор должен находиться в горизонтальном положении.

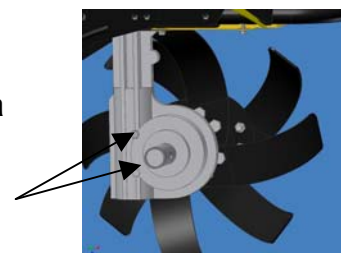

## Защитная одежда

---

- При работе с культиватором одевайтесь согласно необходимым инструкциям. Носите рабочую одежду подходящего вам размера (не свисающую), безопасные ботинки с армированными носками и противоскользящими подошвами. Пользуйтесь наушниками при работе в течение длительного времени.



## Применение и эксплуатация

---

### Применение:

Культиватор Hobby 500 предназначен для работы в огороде и саду. Использование дополнительного оборудования увеличивает спектр возможностей культиватора.

Внимательно прочтите руководство по эксплуатации двигателя, особое внимание уделяя главе, где описывается запуск и остановка двигателя. Для запуска рычаг газа переведите в положение «START». Нажмите на праймер (резиновая кнопка подачи бензина) сильно 5 раз и потяните шнур стартера, пока двигатель не запустится. Выбрав свободный ход до зацепления, потяните шнур стартера коротким и сильным рывком для преодоления компрессии двигателя.

Если нажать на рычаг привода левой рукоятке руля, фрезы начнут вращаться. Важно держать рычаг нажатым (в сторону рукоятки) постоянно, с тем, чтобы обеспечить оптимальное натяжение ремня между двигателем и трансмиссией.

\* Во избежание попадания масла в камеру сгорания во время работы держите двигатель горизонтально. Наклоны двигателя свыше 10° должны быть кратковременными.



### Установка сошника:

Сошник обеспечивает различную глубину обработки почвы. Если Вы устанавливаете сошник слишком глубоко в почву, движение машины замедлится, и глубина культивирования увеличится. Поднимая сошник, Вы увеличите скорость машины, но культивирование будет более поверхностное. Правильная установка глубины сошника зависит от почвы. Для достижения наилучшего результата, обработайте почву несколько раз в различных направлениях.

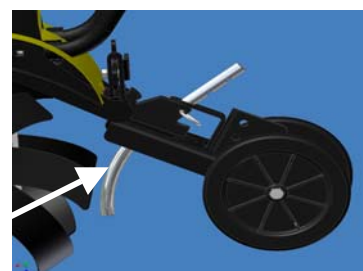

## Чистка культиватора

---

Культиватор должен быть очищен после использования. После работы очистите культиватор от почвы и грязи. Очистите ступицы фрез от травы, сорняков и т.п. Номер шасси очищайте только влажной тканью. Не используйте мойку высокого давления для чистки культиватора.

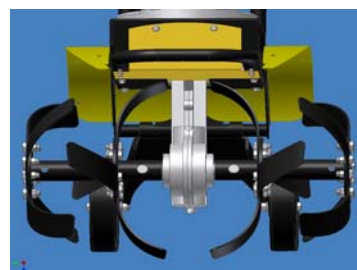

## Хранение

---

Следуйте рекомендациям, указанным ниже, если машина будет храниться без использования в течение длительного времени.

- замените масло в двигателе! 

Проверьте уровень масла; вы можете видеть уровень масла, когда двигатель установлен горизонтально.

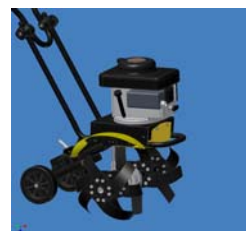

Удалите все топливо из бака. Запустите двигатель до его полной остановки, пока остаток топлива в карбюраторе не будет исчерпан. Если в баке будут долго находиться остатки топлива, находящиеся в нем примеси могут засорить карбюратор, что приведет к трудностям при запуске двигателя, потере производительности и т.д.

Снимите свечу зажигания. Залейте  $\approx 15$  мл масла для двигателя в цилиндр. Потяните шнур стартера 4-5 раз и установите свечу зажигания. Потяните шнур стартера медленно до упора. Это защитит цилиндр от коррозии.

Очистите корпус машины масляной ветошью.

Накройте двигатель полиэтиленовой пленкой, храните культиватор в сухом месте.

Храните машину в строго вертикальном положении, чтобы избежать утечки масла из картера двигателя через клапана. Утечка масла неизбежно приведет к загрязнению фильтра и затруднённому запуску мотокультиватора.

## График технического обслуживания

Интервал Контрольные пункты	Перед каждым использован ием	Каждые 10 рабочих часов	Каждые 50 рабочих часов	Каждые 300 рабочих часов
Проверьте моторное масло	X			
Замена масла в двигателе		X (1)		
Чистка элемента воздушного фильтра		X (2)		
Чистка свечи и проверка зазора электродов			X	
Проверка регулировки клапана				X (3)
Очистить от нагара цилиндр, головку цилиндра, поршень				X (3)
Проверить крепление узлов				X (3)

(1) Мы рекомендуем первую замену масла после 2 часов работы, в дальнейшем каждые 10 часов.

(2) В случае, если двигатель используется в очень пыльных условиях, чистить воздушный фильтр следует 1 раз в день или каждые 5 часов.

(3) При возникновении каких-либо трудностей в обслуживании культиватора, обратитесь в сервисный центр.

\* Через 25 часов проверьте смазку редуктора. При её недостатке добавьте 50 мл.

## Технические спецификации

### Культиватор

#### Hobby 500

Длина .....	1210 мм
Ширина .....	510 мм
Высота .....	1020 мм
Вес, сухой .....	43 кг
Кол-во оборотов, фрезы..	130 об/мин
Объём цилиндра .....	190 см <sup>3</sup>

шума .....	Уровень шума	Уровень
<b>Модель Hobby 500</b>	<b>2000/14/ЕС</b>	
..... Оператор		
V&S 5,5 л.с. Classic .....	99,0 dB(A)	88,5 dB(A)
1288022326b1		

Информация по двигателю – в специальном руководстве

### Дополнительное оборудование:

#### Пневматические колеса:

Колеса 12" с протектором для использования с граблями, полольником и окучником.  
No. 91053000100



#### Окучник:

Предназначен для окучивания огородных гряд, преимущественно картофельных.

No. 91060500100



#### Груза колёсные:

Набор грузов для установки на ободах пневматических колёс.  
Вес: 10 кг каждое.  
No. 91097000100



#### Грабли:

Поможет Вам убрать мусор с приусадебного участка. Ширина: 80 см.  
No. 91062500100



#### Полольник:

Избавит Вас от сорняков в огороде и приусадебном участке.  
Рабочая ширина: 65 см  
No. 91061500100



#### Грунтозацепы:

Используются вместе с окучником.  
No. 91060600100

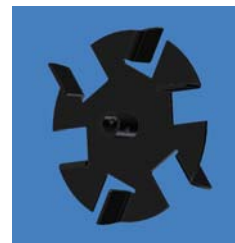



## Сертификат соответствия ЕС

---

Пункт 8 Директивы машин 98/37/ЕС и Директивы 2000/14/ЕС

Производитель: **TEXAS Andreas Petersen A/S**  
**Knullen 2, Højby**  
**DK-5260 Odense S**  
**DENMARK**

со всей ответственностью заявляет, что следующая машина:

Категория	Садовый культиватор
Производится	TEXAS
Двигатель	Двигатель внутреннего сгорания
Наименование модели	Hobby
Идентификация	500B

отвечает требованиям Директивы машин 98/37/ЕС и Директивы 2000/14/ЕС по распространению шума.

*Измеренный уровень шума представленной модели:*

Briggs & Stratton Quantum 5,5 л.с.  $L_{WA} = 88,5 \text{ db(A)}$

*Допускаемый уровень шума для данной машины:*

Briggs & Stratton Quantum 5,5 л.с.  $L_{WA} = 99,0 \text{ db(A)}$

Данное изделие соответствует стандарту DS/EN 709

г. Оденсе, 1 марта, 2005 г.

**TEXAS Andreas Petersen A/S**

---

Verner Hansen  
**Генеральный директор**

## **HUSK AT UDFYLDE / IMPORTANT**

**Udfyldes af forhandler / køber.**

**To be fill in by dealer/user**

Købsdato / buying date:

Produktionsår / production year:

Model / model

Motornummer / engine number:

Motorproducent / engine manufacturer:

Stelnummer / chassis number: